

aalco

GRUPO AMARI METALS



**PRACTICABLE
IT-45 RPT**

CERTIFICADOS Y ENSAYOS



- ▶ Certificado de Ensayos:
 - Permeabilidad al aire
 - Estanqueidad al agua
 - Resistencia al viento



- ▶ Certificado de Ensayo:
 - Aislamiento acústico.

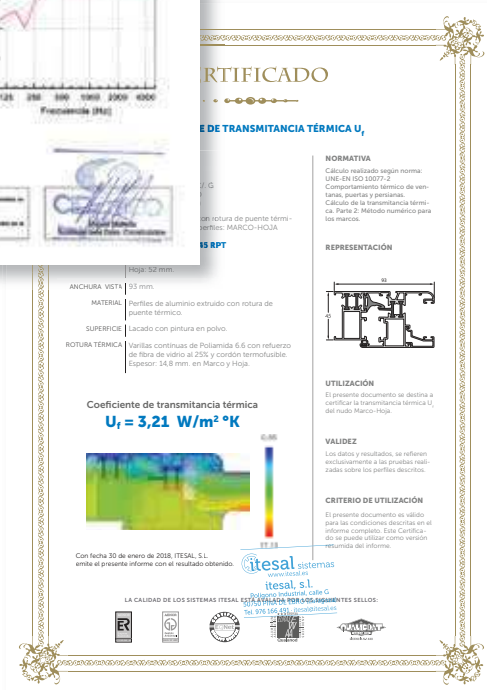

- ▶ Certificado de Ensayo:
 - Transmitancia térmica.

DIMENSIONES MÁXIMAS RECOMENDADAS

Dimensiones de Hoja Abisagrada

| Ancho (mm.) | Alto (mm.) | Peso (kg.) |
|--------------|--------------|------------|
| Máximo | Máximo | Máximo |
| 1.500 | 2.400 | 130 |

Medidas máximas recomendadas.
Pueden variar en función de la ubicación de la ventana.
Para otras medidas consultar.

FICHA TÉCNICA

PRACTICABLE IT-45 RPT

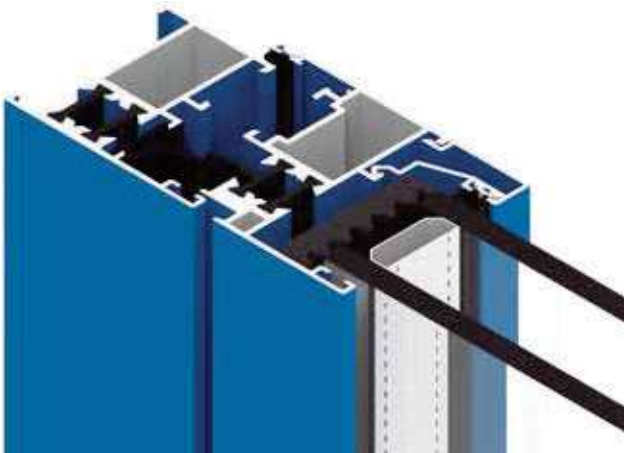

CARACTERÍSTICAS

Sistema de carpintería para ventanas y puertas, con rotura de puente térmico, de fácil construcción y excelentes prestaciones mecánicas y térmicas.

- Dispone de varillas de poliamida de 14,8 mm. reforzada con fibra de vidrio y cordón termofusible.
- Dimensiones base del sistema:
Marco: 45 mm. - Hoja: 52 mm.
- Ingletes de Marco y Hoja con escuadra de aluminio fundido.
- Espesor máximo de vidrio de 32 mm.
- Permite todo tipo de aperturas interiores y exteriores.

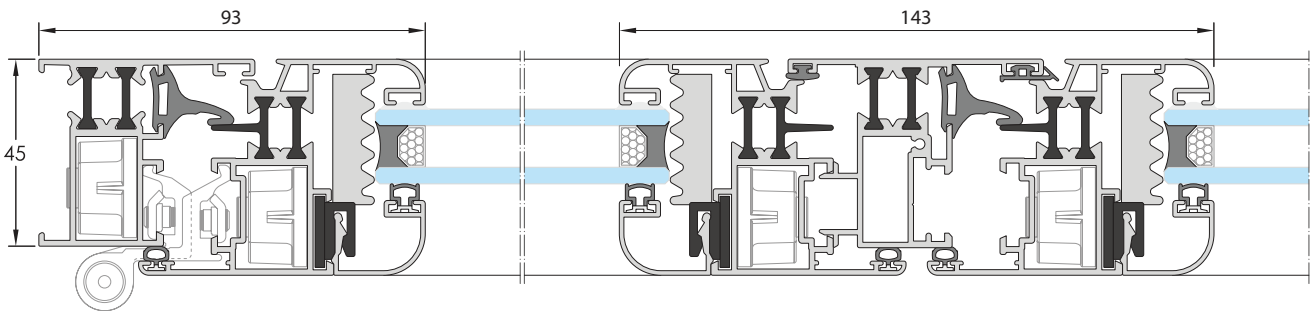

ENSAYOS FÍSICOS

ACREDITADOS POR:



ENSAYO 1

ENSAYO 2

Exigencia **CTE**

| | | ENSAYO 1 | ENSAYO 2 | Exigencia CTE |
|------------------------------|-------------------|-----------------|-----------------|--|
| Permeabilidad al aire | UNE-EN-1026/2000 | Clase 4 | Clase 4 | Clase 3 Mínima exigida en la zona más desfavorable |
| Estanqueidad al agua | UNE-EN-1027/2000 | Clase 9A | Clase 9A | - |
| Resistencia al viento | UNE-EN-12211/2000 | Clase C4 | Clase C2 | - |

Ensayo 1: realizado con una ventana de 1.200 x 1.200 mm. con apertura oscilo-batiente.

Ensayo 2: realizado con una ventana de 1.500 x 2.300 mm. con apertura oscilo-batiente y cajón de persiana.

TRANSMITANCIA TÉRMICA

| | | |
|--|---|--|
| | $U_{\text{Marco-Hoja}} = 3,21 \text{ w/m}^2\text{°k}$ | Certificado 10-C001-18, según: UNE-EN ISO 10077-2 |
| | $U_{\text{Ventana}} = 2,15 \text{ w/m}^2\text{°k}$ | Para una ventana de 1,23 x 1,48 m. 1h y vidrio 4/16/4 b.e. ($U_g = 1,4$) |
| | $U_{\text{Ventana}} = 1,93 \text{ w/m}^2\text{°k}$ | Para una ventana de 1,23 x 1,48 m. 1h y vidrio 4/16Arg/4 b.e. ($U_g = 1,1$) |

Isotermas

Cumple con el C.T.E.*
en las zonas climáticas:

| A | B | C | D | E |
|-----|-----|-----|-----|-----|
| 2,7 | 2,3 | 2,1 | 1,8 | 1,8 |

*En función de la transmitancia del Vidrio.

AISLAMIENTO ACÚSTICO

| | | | |
|---------------------------------------|-----------------------|---------------------------|---|
| Índice de aislamiento acústico | UNE-EN-ISO-140-3/1995 | Rw = 38 (-2;-6) dB | Para una ventana con acristalamiento 4/12/5 |
|---------------------------------------|-----------------------|---------------------------|---|